

新発表

— 煌めきと彩りの街、相模大野 —

小田急線 **相模大野駅**

自転車 **6分** (200m/1分) / 徒歩 **12分**

ベルシオン杉山



物件特設ページは
こちらから♪



電車で
新宿まで
42分

電車で
渋谷まで
48分

充実の
生活環境



プラザ (170m) 三角公園
ローソン・スリーエフ (260m)
スーパー三和 (400m)
徒歩 **3分** / 徒歩 **4分** / 徒歩 **5分**

物件周辺にはコンビニ・スーパーあり！
急なお買い物や雨の日にも心強い味方です。相模大野駅には商業施設の多く入る「相模大野ステーションスクエア」がある上、飲食店で賑わう商店街もあり、生活に嬉しい環境です。

No.106 Studio 24.57㎡
48,000円 即入居可

モニター付
インターフォン

1階住戸には
防犯シャッター

バイク置場・
駐輪場有

※図面と現況が異なる場合、現況優先とさせていただきます。○共益費2,000円

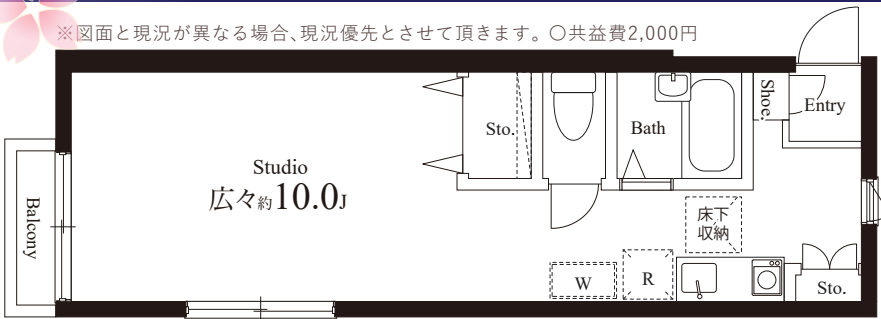

二人入居可



明るい新生活



住み心地を
重視した設計

バルコニー付 / お掃除のしやすい1口IHキッチン / 収納スペース / 大切なペットとも一緒に暮らせるお部屋です。お子様との同居や二人入居、荷物の多い方にもおすすめの物件です。

24時間安心サポート

医療健康サービス24

【物件概要】
名称/ベルシオン杉山
所在地/神奈川県相模原市南区旭町6-29
構造/木造 規模/地上2階 総戸数/11戸
築年月/1988年4月2日

【契約条件】
普通賃貸借 2年契約(更新型) 保証金1ヶ月(契約時償却)
保証人不要システム利用必須
24時間安心サポート料:22,000円/2年 事務手数料:5,500円
室内抗菌処理代:16,500円 鍵交代代:19,800円
当社指定賃貸入居者総合保険加入の事
賃料口座振替手数料 550円/月
※退去時清掃費用・更新時更新費用等有

審査99%OK!
今日から誰でも住める!?

エムどうぶつ
プラン対応物件!!



諸条件ある
お客様も
ご相談ください

姉妹兄弟
友人同士の
ご入居も可!

ご年齢を問わず
安心して
お住まい頂けます

m's COMMUNICATION
エムズコミュニケーション

TEL 042-748-3020 FAX 042-748-3040

※つながりにくい場合は本社へご連絡ください。TEL: 03-3770-3000
「当社の物件は全て広告掲載可能です。右記 QR コードより当物件の公式 HP がご覧いただけます。」

国土交通大臣 (3) 第 8459 号 株式会社前田 町田営業所
〒252-0303 神奈川県相模原市南区相模大野 8-2-2 サンシティビル 2F

リアルタイム空室検索
【WEB申込システム】



ご登録はこちら

客付会社様へ

入居者対応補助業務委託料
別途1ヶ月
当社は即お支払い

■取引態様:代理
審査問題ありません\(^o^)/

手数料	貸主	借主
負担の割合		100%
手数料	元付	客付
配分の割合		100%

https://maedacom.jp